

RoHS

本产品符合我司QA-3-04-005  
环境管理物质标准规范

包装图

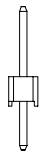

DESICCANT

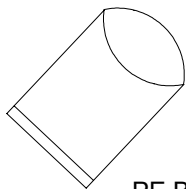

PE BAG

No:1

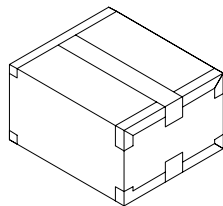

INNER BOX

No:2



Notes:

- 1. INNER BOX SIZE: 215X175X150mm
- 2. SHIPPING CARTON SIZE: 370X230X175mm

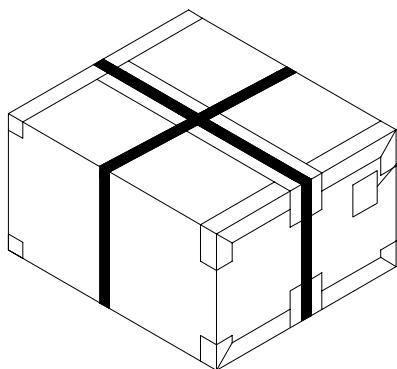

No:4

LABEL

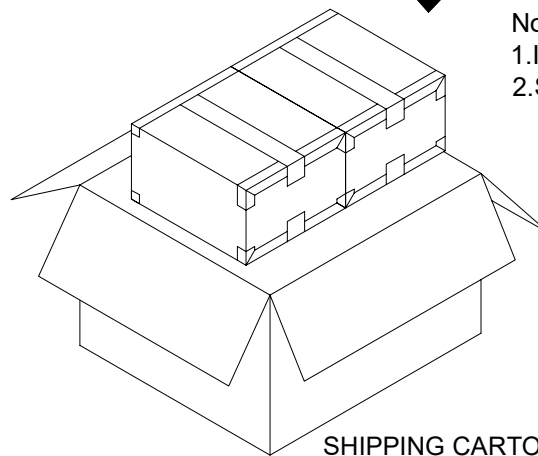

No:3

SHIPPING CARTON

Poles	Pcs /Bag	Bag/Inner Box	Inner Box /Shipping Carton	Quantity (PCS)
1*10	1000	10	2	20K

日期	版次	变更编号	变更内容说明	变更人	核准
2020/08/08	B		更新图框	Xue	Robing

一般公差
.X ±0.30
.XX ±0.20
.XXX ±0.10
X° ±0.2°
视角



东莞市思索连接器有限公司

SWB CONNECTORS CO.,LTD

核准	审查	制作	日期
		sylvania	2016/01/20

料号: 1271WV-10H-9TV01				
名称: 1.27mm WAFER Package				
单位	比例	页次	版本	供应商编号
mm	1:1	1/1	B	A-106

RoHS

本产品符合我司QA-3-04-005  
环境管理物质标准规范

包装图

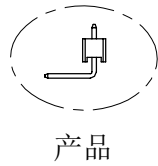

产品



干燥剂

步骤一

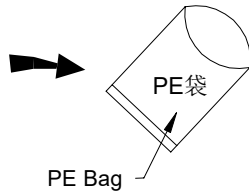

PE Bag

Inner Carton

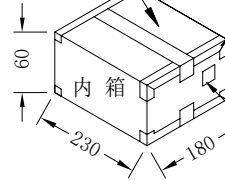

步骤三

透明胶

内箱标签

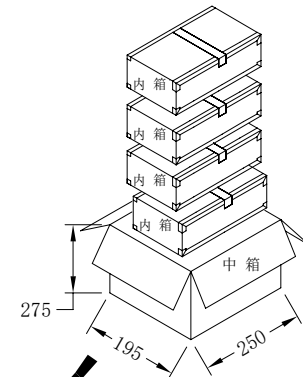

步骤四

Middle Carton

中箱标签

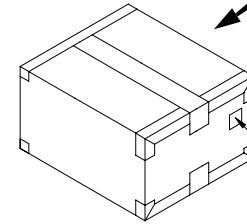

步骤五

Outer Carton

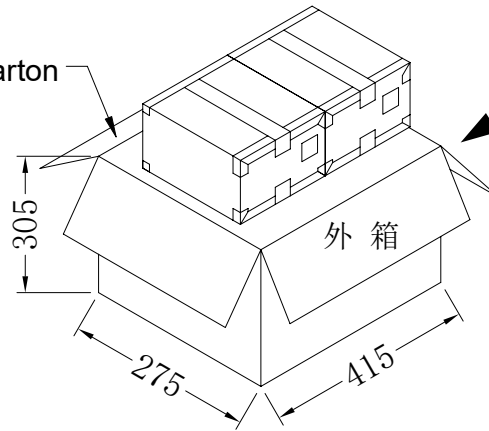

步骤六

外箱标签

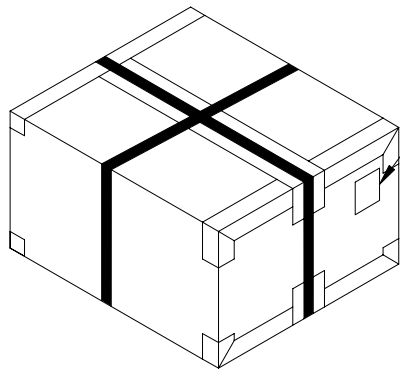

步骤七

包装说明:

- 步骤1: 将检验好之产品依包装数量装入PE袋中,并放入一包干燥剂,并将PE袋封好.贴上标签.
- 步骤2: 将装好产品的PE袋依包装数量,装入小盒(4袋/盒)并用透明胶四周封好.
- 步骤3: 将装好产品且贴好标签的PE袋装入内箱并用透明胶四周封好,贴上标签.
- 步骤4: 将装好产品的内箱套入中箱(一中箱装四内箱).
- 步骤5: 将装好产品的中箱用透明胶四周封好,贴上标签.
- 步骤6: 将装好产品的中箱套入外箱(一外箱装两中箱)
- 步骤7: 用透明胶把外箱封好并在外箱上贴上标签,再用包扎带包扎好.

Part No.	PIN	PE Bag	Inner Carton		Middle Carton		Outer Carton		Total
		PCS/PE	BAG/Inner Carton	SIZE (MM)	Inner Carton/Middle Carton	SIZE (MM)	Middle Carton/Outer Carton	SIZE (MM)	
1271WR-XXA-6TV01	04	5000	4	230x180x60	4	250x195x275	2	415x275x305	160,000

一般公差	
.X	±0.35
.XX	±0.25
.XXX	±0.15
X°	±0.2°



东莞市思索连接器有限公司

SWB CONNECTORS CO.,LTD

料号: 1271WR-XXA-6TV01

名称: 1.27mm Pin Header Style Connectors

核准 审查 制作 日期

Mali 2019/12/3

单位	比例	页次	版本	供应商编号
MM	1:1	1/1	A	A-213

日期	版次旧	版次新	变更编号	变更内容说明	变更人	核准
----	-----	-----	------	--------	-----	----

1 RoHS

2 本产品符合我司QA-3-04-005  
环境管理物质标准规范

3 包装图

F  
E  
D  
C  
B  
A



98PCS/条

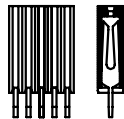

- 一.
- 1.将成品的一端对准管口，放入胶管中；待装够成品数量98PCS后用胶塞将管的两端封好。
  - 2.将装好成品的胶管，每20条为一扎，用PE膜封好每扎胶管两端，用PE带装好，并放入干燥剂1PCS，贴上出货标签。
  - 3.每扎20条，每箱12扎。98\*20\*12=23520PCS/箱（如图）

- 二.
- 1.将装好成品放入纸箱中
  - 2.将剩余空间用缓冲材料填满。
  - 3.确认数量并封好外箱。
  - 4.外箱侧贴标签，字体为宋体，如图所示。

三.  
包装材料：  
胶管：635\*13.8\*4.2MM  
外箱：660\*208\*150MM  
PE袋：730MM\*90MM\*0.12MM

- 备注（REMARK）
- 1.外箱需贴标签，注明数量与实际所装数量一致。
  - 2.箱子不得有破损，用胶带封好，切不可重压。
  - 3.若有未装满之零数必须以缓冲材料塞满。

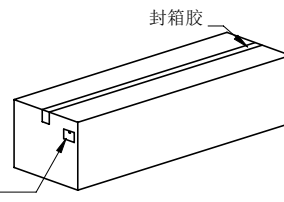
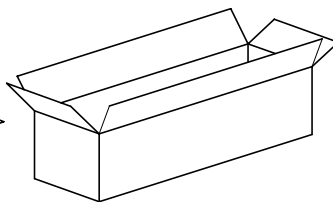
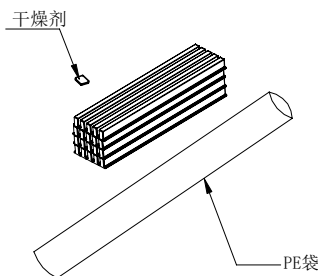
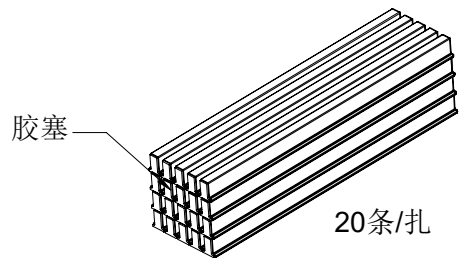

PIN	每支管数量 PCS/管	每把装的数量 支/把	每把管数量 PCS/把	每箱装的数量 把/箱	每箱产品数量 PCS/箱
05	98	20	1960	12	23520

日期	版次	变更编号	变更内容说明	变更人	核准

一般公差
.X ±0.35
.XX ±0.25
.XXX ±0.15
X° ±0.2°
视角

东莞市思索连接器有限公司  
SWB CONNECTORS CO.,LTD

核准	审查	制作	日期
		Mali	2019/12/20

料号：1271FV-XX-LPV01-01

名称：  
1.27mm Female connectors

单位	比例	页次	版本	供应商编号
mm	1:1	1/1	A	A-213

1 2 3 4 5 6 7 8

RoHS

本产品符合我司QA-3-04-005  
环境管理物质标准规范

包装图

PE袋

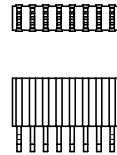
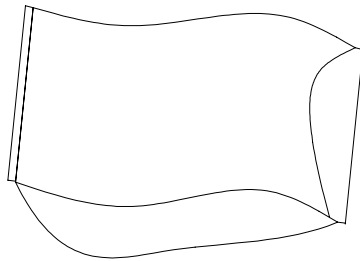

干燥剂



15袋/小箱

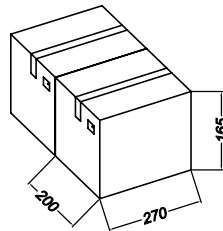

2小箱

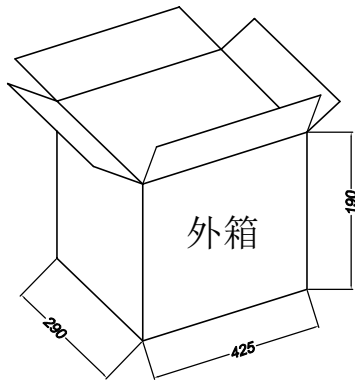

外箱

封箱胶

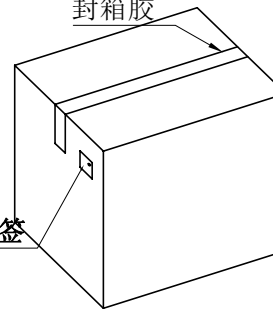

出货标签

- 一.
1. 将成品PE袋中, 待装够成品数量后(具体数量见下表), 放入1PCS干燥剂, 然后用封口机封口, 贴上出货标签.
  2. 将15袋成品放入小纸箱内, 放入完毕, 用封口胶封上.
  3. 每个外箱放2小箱, 放入完毕, 用封口胶封上, 贴标签.

- 二.
1. 将装好成品放入纸箱中
  2. 将剩余空间用缓冲材料填满.
  3. 确认数量并封好外箱.
  4. 外箱侧贴标签, 字体为宋体, 如图所示.

三.  
包装材料:  
小箱: 270\*200\*165MM  
中箱: 425\*290\*190MM  
PE袋: 220\*180\*0.09MM

备注 (REMARK)

1. 外箱需贴标签, 注明数量与实际所装数量一致.
2. 箱子不得有破损, 用胶带封好, 切不可重压.
3. 若有未装满之零数必须以缓冲材料塞满.

Poles	Bag PCS	Inner Carton/Bag	Inner Carton/Outer Carton	CARTON/PCS
08	1000	15	2	30K
30	200	15	2	6K

一般公差

.X ±0.35

.XX ±0.25

.XXX ±0.15

X° ±0.2°

视角



东莞市思索连接器有限公司

SWB CONNECTORS CO.,LTD

料号: 1271FV-XXK-9TXXXX-02

名称:  
1.27mm Straight Female Header

核准	审查	制作	日期
		Mali	2019/10/10

单位	比例	页次	版本	编号
MM	1:1	1/1	A	013

日期	版次	变更编号	变更内容说明	变更人	核准