

RoHS

本产品符合我司QA-3-04-005
环境管理物质标准规范

包装图

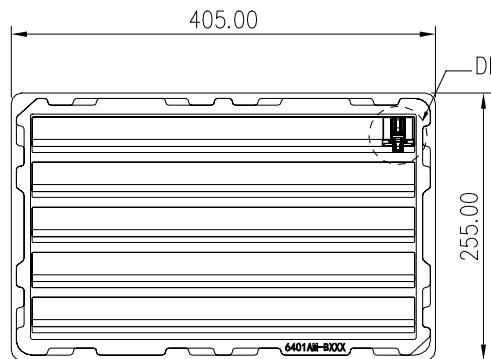

DETAIL A

26.50

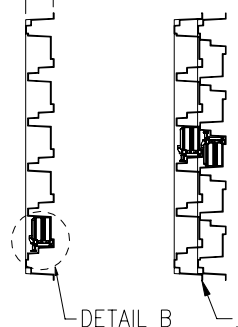

Overlap the uptake plastic tray
上下盘需错盘堆叠

DETAIL B

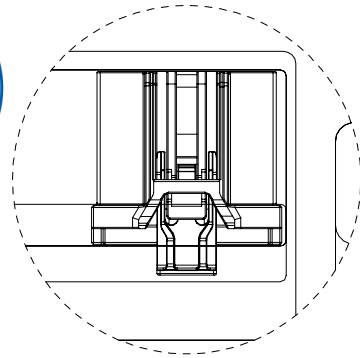

DETAIL: A Product Matching Diagram
6:1 产品摆放示意图

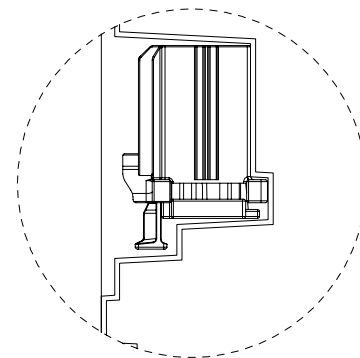

DETAIL: B
6:1

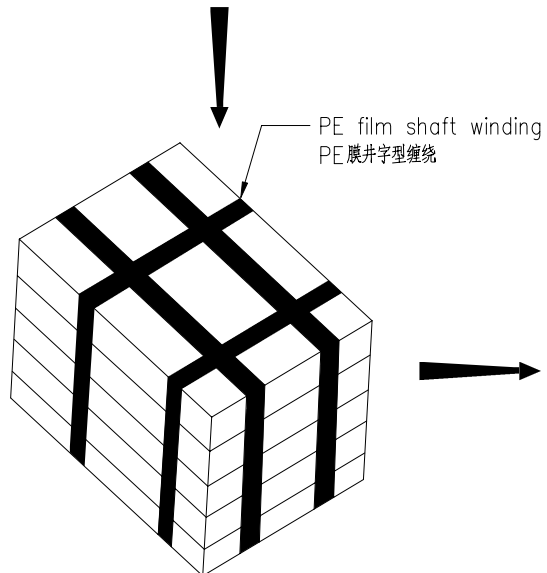

PE film shaft winding
PE膜井字型缠绕

Step 步骤 2

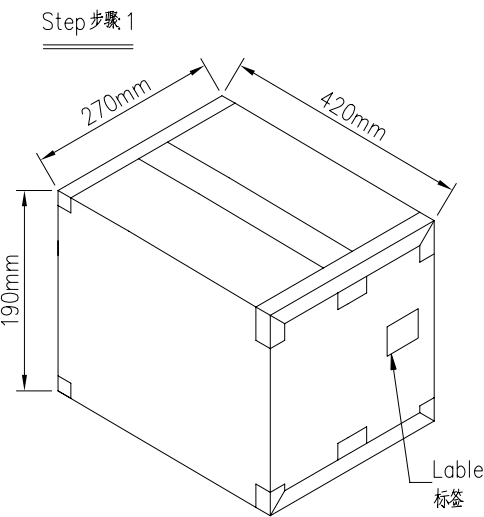

Step 步骤 1

Lable 标签

Step 步骤 3

Packing step 包装步骤:

Step 1: Place the inspected product arrange neatly and in the same direction into the uptake plastic tray, the quantity cannot be reduced.

步骤1: 将检验好的良品整齐并方向一致地摆放入吸塑盘,不可少数.

Specification of the uptake plastic tray: 405*255*26.5mm
吸塑盘规格: 405*255*26.5mm
the Part Number of uptake plastic tray: 6401AMSP-4050*2550*265-B
吸塑盘料号: 6401AMSP-4050*2550*265-B

Step 2: Overlap the uptake plastic tray, When it overlaps, adjacent upper and lower tray need to be rotated 180 degrees for stacking, one empty uptake plastic tray is stacked together in every 6 products, and put one on the top layer as well, fold them up into a bundle, then cross and parallel wrap with PE film.

步骤2: 将吸塑盘错盘重叠, 注意在重叠吸塑盘时, 相邻上下两盘需要旋转180度堆叠, 每6盘产品加顶层放1PCS空吸塑盘叠起来为1扎, 然后用PE膜井字型缠绕.

Step 3: Put 1 bundle of PE film in a carton, seal the carton with transparent tape, attach outer carton label.

步骤3: 一箱里放入PE膜捆好的1扎产品, 然后用透明胶带封箱, 贴上外箱标签.

Note: when the carton is not full, filling material is required, cannot shake too much.
注: 不满箱时, 需用填充物, 不可晃动太大.

Carton size: CB-420*270*190KK
纸箱规格: CB-420*270*190KK
Carton material: K=K
纸箱材质: K=K; 纸箱厚度: 6~7mm

Applicable Product No. 适用产品料号	Poles Pin位	Pcs/Tray Pcs/盘	Tray/Carton 盘/箱	Pcs/Carton Pcs/箱
6401AM-B10X-PTXX	10Pin	60	6	360
6401AM-B10EX-PTXX				

20230826	A0	/	首次发行	/	杨蒙
日期	版次	变更编号	变更内容说明	变更人	核准

SMS 东莞市思索技术股份有限公司
Dongguan SESO Technology Co., Ltd.

核准	审查	制作	日期
杨蒙	杨梅 贺阳	何琴	20230826

料号: PK-6401AM-BXXX-PTXX				
名称: 2.54mm Pitch Housing Packing				
单位	比例	页次	版本	编号
mm	1:1	1/1	A0	A-370

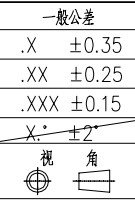

RoHS

本产品符合我司QA-3-04-005
环境管理物质标准规范

包装图

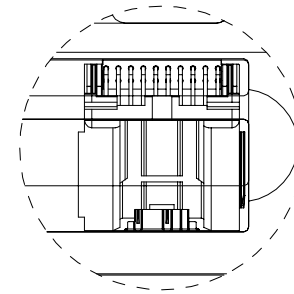
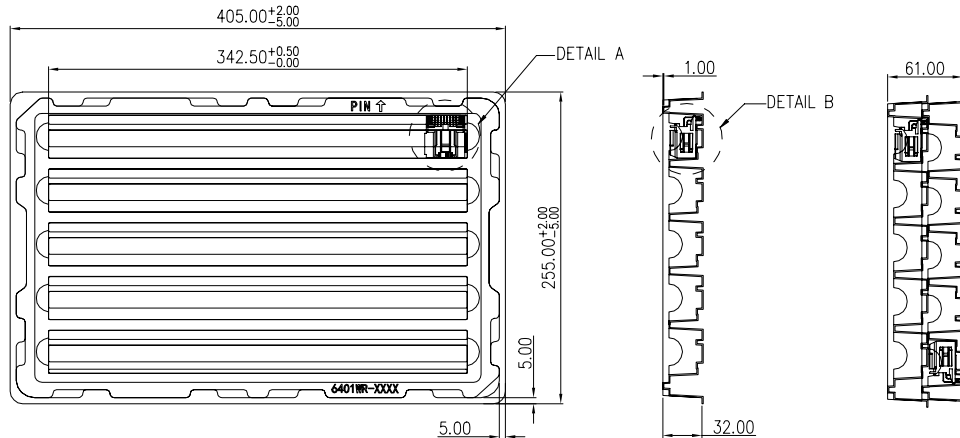

DETAIL: A
4:1

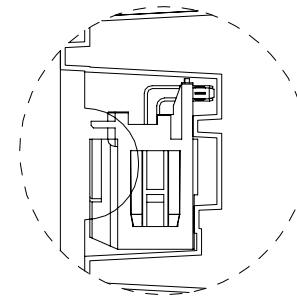

DETAIL: B
4:1

Pin位	Pcs/盘	盘/箱	Pcs/箱
A08	90	4	360
A12	70	4	280
A16	55	4	220
A20	50	4	200
B10	50	4	200
C14	50	4	200

适用产品料号	
	6401WR-A08A-SSSN1BT
	6401WR-A12A-SSSN1BT
	6401WR-A16A-SSSN1BT
	6401WR-A20A-SSSN1BT
	6401WR-B10A-SSSN1BT
	6401WR-C14A-SSSN1BT

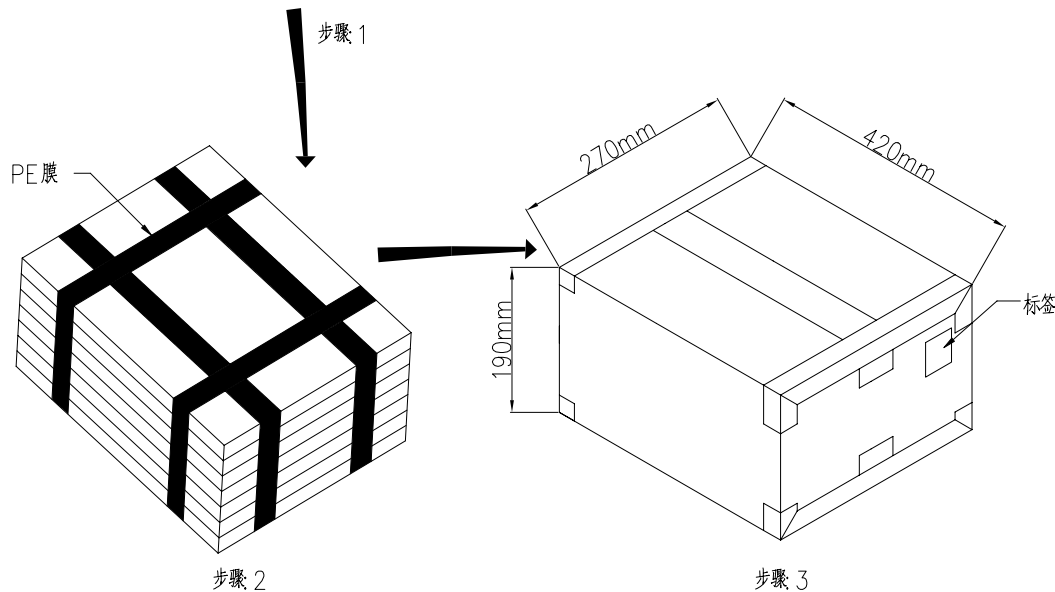

包装说明:

- 步骤1: 将检验好的良品整齐摆放入吸塑盘。
吸塑盘规格: 405*255*32mm
吸塑盘材质: PET;
- 步骤2: 在重叠吸塑盘时, 上下层吸塑盘方向需错开摆放, 4盘叠起来为1扎, 最顶层再放1PCS空吸塑盘当上盖用;
- 步骤3: 一箱里放入PE膜捆好的1扎产品套上防水袋, 然后用透明胶带封箱, 贴上外箱标签。
纸箱规格: 420*270*190mm
纸箱材质: K=K; 纸箱厚度: 6~7mm

日期	版次	变更编号	变更内容说明	变更人	核准	一般公差	
						.X	±0.35
2023/10/08	A0	/	首次发行	/	杨蒙	.XX	±0.25
						.XXX	±0.15
						X°	±2°
						视角	

SMS 东莞市思索技术股份有限公司
Dongguan SESO Technology Co.,Ltd.

核准	审查	制作	日期
杨蒙	杨梅 薛小龙	程纳	2023/10/08

料号:	PK-6401WR-XXXX-SSN1BT			
名称:	2.54mm 6401 Connector DIP90° Packing			
单位	比例	页次	版本	编号
mm	1:1	1/1	A0	A-000

RoHS

本产品符合我司QA-3-04-005
环境管理物质标准规范

包装图

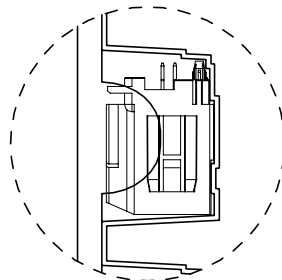
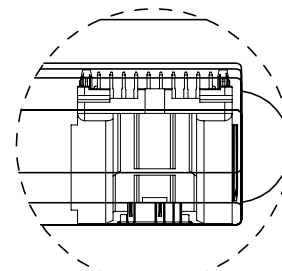
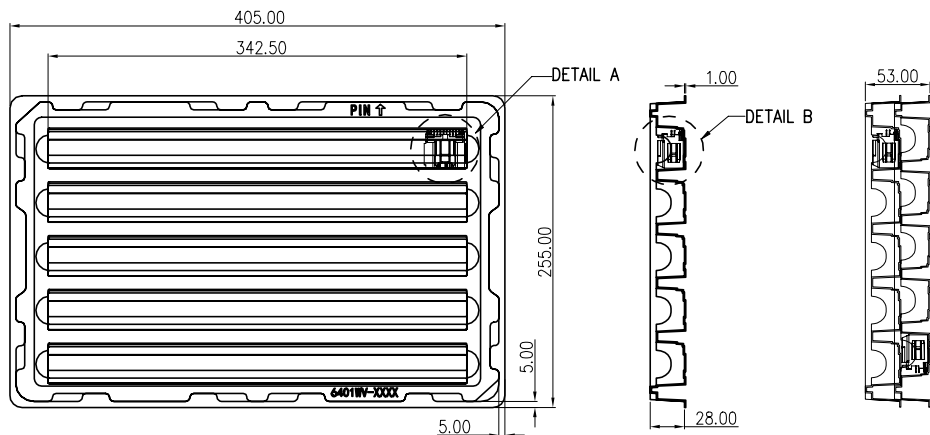

Pin位	Pcs/盘	盘/箱	Pcs/箱
A08	90	5	450
A12	70	5	350
A16	55	5	275
A20	50	5	250
B10	50	5	250
C14	50	5	250

适用产品料号	料号
	6401WV-A08A-SSSN1BT
	6401WV-A12A-SSSN1BT
	6401WV-A16A-SSSN1BT
	6401WV-A20A-SSSN1BT
	6401WV-B10A-SSSN1BT
	6401WV-C14A-SSSN1BT

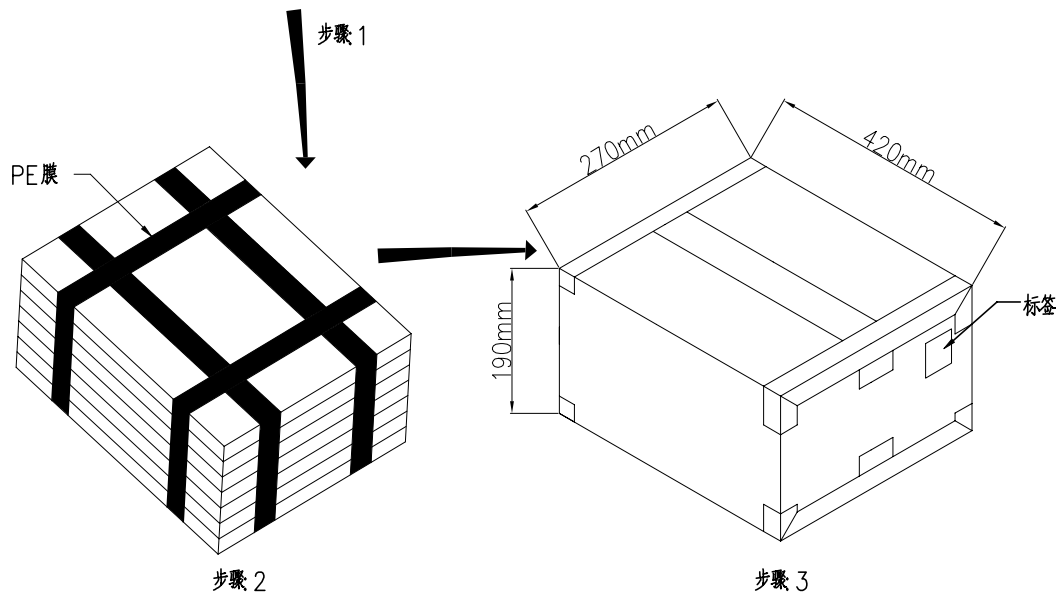

包装说明:
 步骤1: 将检验好的良品整齐摆放入吸塑盘。
 吸塑盘规格: 405*255*28mm
 吸塑盘材质: PET;
 步骤2: 在重叠吸塑盘时, 上下层吸塑盘方向需错开摆放, 5盘叠起来为1扎, 最顶层再放1PCS空吸塑盘当上盖用;
 步骤3: 一箱里放入PE膜捆好的1扎产品套上防水袋, 然后用透明胶带封箱, 贴上外箱标签。
 纸箱规格: 420*270*190mm
 纸箱材质: K=K; 纸箱厚度: 6~7mm

日期	版次	变更编号	变更内容说明	变更人	核准	一般公差	
						.X	±0.35
2023/09/11	A0	/	首次发行	/	杨梅	.XX	±0.25
						.XXX	±0.15
						X*	±2°

SMS 东莞市思索技术股份有限公司
Dongguan SESO Technology Co.,Ltd.

核准	审查	制作	日期
杨梅	杨梅 薛小龙	程纳	2023/09/11

料号:	PK-6401WV-XXXX-SSN1BT			
名称:	2.54mm 6401 Connector DIP180° Packing			
单位	比例	页次	版本	编号
mm	1:1	1/1	A0	A-000